

PROGRAMA DE EXÁMENES DE LAS ESCUELAS DE OKLAHOMA

GUÍA PARA PADRES, ESTUDIANTES Y MAESTROS

**ARTES DEL LENGUAJE INGLÉS
Y MATEMÁTICAS**

2020–2021 **6.º GRADO**



OKLAHOMA
Education

Programa de exámenes de las escuelas de Oklahoma
Fechas de examen

Año escolar 2020–2021
Artes del Lenguaje Inglés y Matemáticas

El tiempo designado para el examen en línea
6 de abril al 24 de mayo de 2021

El tiempo designado para el examen en papel*
6 de abril al 7 de mayo de 2021

*en circunstancias especiales únicamente



Desarrollado y publicado conforme al contrato con el Departamento de Educación del Estado de Oklahoma por Cognia, 100 Education Way, Dover, NH 03820. Copyright © 2020 del Departamento de Educación del Estado de Oklahoma. Todos los derechos reservados. Únicamente los educadores y ciudadanos del estado de Oklahoma pueden copiar, descargar o imprimir el documento que se encuentra en línea en oklahoma.onlinehelp.cognia.org/parent-student-teacher-guides/. Cualquier otro uso o reproducción de este documento, en su totalidad o en parte, requiere el permiso por escrito del Departamento de Educación del Estado de Oklahoma y la editorial. Todas las marcas y los nombres de productos que aparecen en esta publicación son marcas comerciales de sus respectivos dueños.



JOY HOFMEISTER

STATE SUPERINTENDENT *of* PUBLIC INSTRUCTION
OKLAHOMA STATE DEPARTMENT *of* EDUCATION

Estimadas familias y educadores:

Para ofrecer el mejor apoyo a los estudiantes, considerando los desafíos educativos generados por la pandemia del coronavirus, necesitamos una medida común para obtener el correcto entendimiento del impacto en el aprendizaje de los estudiantes. Ahora, más que nunca, dependemos en el Oklahoma School Testing Program (OSTP) para identificar las áreas de necesidad, inequidades para acceder y celebrar el progreso. Cada escuela puede seleccionar las fechas para los exámenes durante la temporada de primavera con amplia flexibilidad para programar usando el nuevo/actualizado calendario de evaluación aprobado por el State Board of Education. Los resultados finales estarán disponibles online en el mes de agosto a través del Oklahoma Parent Portal.

Para acceder el Oklahoma Parent Portal y ver los resultados, nuevos o pasados de tu estudiante, pueden visitar, <https://okparentportal.emetric.net/login>. Para crear una cuenta, va a necesitar el numero de 10 dígitos del estudiante (student testing number) y la fecha de nacimiento. Si no conocen el número de estudiante (student testing number) favor de comunicarse con la escuela del estudiante. El Oklahoma Parent Portal puede ayudar a familias a seguir el progreso académico a través del tiempo y también proveer información específica cuando necesite ayuda o enriquecimiento para continuar construyendo en el momento.

Para conocer acerca de los exámenes y las versiones digitales de el OSTP Guías de Padres, Estudiantes, y Maestros por favor visite, <https://sde.ok.gov/assessment-guidance>. En las guías, usted encontrara una explicación de lo que cubre cada examen y un ejemplo de cada pregunta para familiarizarse con el formato del examen. Esto le ayudara a usted y a su estudiante entender cuáles son las expectativas.

Los exámenes de OSTP mide el progreso en aprendizaje del Oklahoma Academic Standards para artes de lenguaje, matemáticas, y ciencia. Para aprender más acerca de este particular y las calificaciones que los estudiantes deben saber y realizar en cada nivel de grado, por favor visite la página, <https://sde.ok.gov/oklahoma-academic-standards>.

Si tiene alguna pregunta, por favor comuníquese con su escuela o al Oklahoma State Department of Education (405) 521-3341 o al assessments@sde.ok.gov.

Atentamente,

Joy Hofmeister
Inspectora estatal de instrucción pública

ÍNDICE

Fechas de examen	ii
Carta de la inspectora	1
El programa de exámenes de las escuelas de Oklahoma	3
Cómo ayudar a que el estudiante esté preparado	3
Artes del Lenguaje Inglés (ELA) para 6.º grado	4
¿Qué aprende el estudiante?	4
¿Cómo puede ayudar al estudiante en su hogar?	4
Preguntas de práctica de Artes del Lenguaje Inglés	5
Matemáticas para 6.º grado	15
¿Qué aprende el estudiante?	15
¿Cómo puede ayudar al estudiante en su hogar?	15
Preguntas de práctica de Matemáticas	16
Claves de respuestas	26
Hoja de respuestas	Interior de la contraportada

EL PROGRAMA DE EXÁMENES DE LAS ESCUELAS DE OKLAHOMA

La ley federal requiere que todos los estudiantes sean evaluados en Artes del Lenguaje Inglés (English Language Arts, ELA) y Matemáticas todos los años de 3.º a 8.º grado y una vez en la escuela secundaria. La ley federal también requiere una evaluación en Ciencias por única vez de 3.º a 5.º grado, de 6.º a 9.º grado y de 10.º a 12.º grado. Los exámenes a nivel de grado y materia entregadas a través del Programa de exámenes de las escuelas de Oklahoma (OSTP) cumplen con la ley federal. Los educadores de Oklahoma ayudaron a desarrollar los exámenes estatales para garantizar el cumplimiento con los Calificaciones Académicos de Oklahoma (Oklahoma Academic Standards, OAS). Los exámenes estatales ofrecen una medición común del rendimiento de los estudiantes en relación con nuestros calificaciones académicos. Los Calificaciones Académicos de Oklahoma (OAS) funcionan como una guía de guía para el nivel de conocimiento cual cada estudiante debe demostrar en su respectivo grado. Exámenes estatales evalúan habilidades diarias tal como resolviendo problemas y familiarizarse con conceptos críticos. Estos exámenes de parte del estado proveen un sistema de evaluación del conocimiento, habilidades y comprensión del estudiante que es necesario para el próximo grado, curso o nivel. Los resultados de los exámenes estatales se pueden utilizar para brindar información a los cambios en programas y currículos a nivel escolar o de distrito. También ayudan a las escuelas medir el rendimiento de un estudiante en una clase, escuela o distrito determinados en relación con otros estudiantes que también han completado el mismo examen. Como tal, los exámenes estatales del OSTP funcionan como un componente del sistema de responsabilidad del estado: la libreta de calificaciones de las escuelas de Oklahoma.

Este año, los estudiantes de 6.º grado rendirán evaluaciones de Artes del Lenguaje Inglés (ELA) y Matemáticas. Esta *Guía para padres, estudiantes y maestros* contiene información para darle una idea de lo que su estudiante está aprendiendo, las evaluaciones que realiza y la manera en que usted puede ayudarlo en su hogar.

Cómo ayudar a que el estudiante esté preparado

Como padre, hay varias maneras en las que puede apoyar los hábitos de aprendizaje de su estudiante diariamente que lo ayudarán a estar más preparado cuando llegue el momento del examen.

A continuación, encontrará algunas ideas que puede considerar antes de que su estudiante rinda un examen.

- Asegúrese de que su estudiante descanse lo suficiente y tenga una dieta bien equilibrada.
- Tranquilice a su estudiante diciéndole que el examen es solo una oportunidad de mostrar lo que sabe. El trabajo en clase, los proyectos y otros exámenes también muestran cuánto ha aprendido un estudiante durante todo el año.

¿Qué aprende el estudiante?

En 6.º grado, los estudiantes aprenden a comprender textos narrativos y no narrativos que son a la vez adecuados al grado y complejos. Los estudiantes analizan la estructura y el contenido de textos narrativos y no narrativos, y examinan cómo las oraciones y los párrafos contribuyen al desarrollo de la trama y de eventos o ideas. A medida que los estudiantes practican hablar y escuchar, y comparten sus hallazgos en conversaciones en el aula, aprenden cómo ordenar ideas de manera lógica y destacar temas importantes y detalles claves. Los estudiantes siguen desarrollando la habilidad de citar palabras, frases y oraciones para respaldar el análisis de textos. También analizan cómo los autores usan fundamentos para exponer sus opiniones y respaldar argumentos con evidencia en lugar de argumentos infundados. Los estudiantes asumen una postura crítica hacia las fuentes e identifican la información confiable. También aumentan su vocabulario usando contexto, conocimiento de partes de palabras griegas y latinas y análisis de palabras.

¿Cómo puede ayudar al estudiante en su hogar?

- Hágase el tiempo para leer con su estudiante. Pueden leer diferentes libros en silencio en la misma habitación, o pueden leer el mismo libro.
- Pregúntele sobre el libro que está leyendo actualmente. ¿Quiénes son los personajes queribles? ¿Cuál es un conflicto importante en la historia? ¿Qué sucederá después?
- Encuentre un artículo del periódico que puedan leer juntos en voz alta. Analice sus pensamientos y opiniones junto con el estudiante. Vea si está de acuerdo o en desacuerdo con usted.
- Muéstrelle un sitio web que usted use para buscar información. Explíquelo cómo sabe que puede confiar en ese sitio web.
- Tenga una lista de palabras nuevas o interesantes que encuentren en libros y periódicos que usted y su estudiante lean. Coloque la lista en un lugar notable, como el refrigerador o el espejo del baño.

Preguntas de práctica de Artes del Lenguaje Inglés

La evaluación de ELA para 6.º grado del OSTP consiste en preguntas con selección de respuesta (opciones múltiples) y desarrollo de respuesta corta diseñadas para medir nuestras Calificaciones Académicas de Oklahoma. Las preguntas de práctica que aparecen aquí representan los tipos de preguntas e interacciones que el estudiante verá cuando rinda el examen estatal. Los exámenes están diseñados para ser administrados en una computadora y presentan una variedad de herramientas y preguntas interactivas más atractivas y en consonancia con las prácticas de aprendizaje y enseñanza del siglo XXI. Se puede acceder a la plataforma usando la información que se muestra a continuación:

Página web: <https://okpracticetest.cognia.org/student/login>

No se requieren credenciales de acceso para el examen de práctica. Utilice el menú desplegable debajo de “Select a Test” (Seleccione una prueba) para seleccionar un examen de práctica de la OSTP. Luego, haga clic en “Go” (Ir).

Nota: Si se requieren credenciales de acceso, elimine el caché de su navegador y vuelva a cargar el examen de práctica.

El desempeño del estudiante en los temas de muestra proporcionados en la plataforma y en esta guía no anticipa su desempeño general en la evaluación del OSTP. El propósito de los temas de muestra es permitir que los estudiantes y los padres se familiaricen con los tipos de preguntas que podrían encontrar. La explicación de por qué una respuesta en particular es correcta o incorrecta se encuentra al final de esta guía con las respuestas.

Para obtener más información sobre los calificaciones o la evaluación de ELA para 6.º grado, lea las especificaciones de los temas y los exámenes en https://sde.ok.gov/sites/default/files/documents/files/OK_20-21_TIS_ELA_G6_ADA.pdf.



Directions

Read each question and choose the best answer. Then mark your answer on the answer document. Make sure you find the question number on the answer document that matches the question number in the English Language Arts Test.

You will now read two related passages and answer the questions that follow. Some of these questions may ask you to compare the two passages.

The Pirate Queen

- 1 For generations, pirates have been the subjects of legends filled with peg legs, eye patches, and parrots. But there was once a very notorious pirate who is said to have broken every mold.
- 2 Grace O'Malley was born in Ireland in 1530 with a yearning for the sea. Her father was a sailor, just like his father before him, and she had seen him set sail many times. More than anything, Grace wanted to go with him. When her mother refused to let her go, saying that the sea was no place for young ladies, Grace angrily cut off her long hair in protest. Her family mocked her, nicknaming her "Grace the Bald."
- 3 In those days, young ladies were supposed to get married and have children, and Grace did just that. She and her husband, Donal O'Flaherty—a sea-goer himself—had two sons and a daughter. But being a wife and mother didn't suppress Grace's longing for the sea, and she soon took charge of her husband's fleet.
- 4 At that time, Ireland was falling under English rule. England was enforcing new restrictions, making it unlawful for the Irish to transport goods at sea—which took away the livelihoods of many Irish citizens. Grace believed this was unfair and refused to accept it. Whenever a merchant ship would pass by on its way to trade at the large port of Galway, Grace would sail out in one of her fastest galleys, intercept the ship, and demand that they pay a fee for safe passage. If they refused, she would signal her men to board the ship and take its cargo.
- 5 When her husband died, the law said that Grace was supposed to be given a portion of his property. However, women didn't have many rights back then, and the law was ignored. With no husband and no business, Grace decided to take several hundred faithful followers and set up her own pirate fortress on Clare Island, off the coast of Ireland. The island provided the perfect location from which to monitor the waters along the coast and continue to pirate passing merchant ships.
- 6 Grace wanted to control the entire island—and she did, except for one bothersome little section known as Rockfleet Castle, which was owned by a man named Dick Burke. In a clever business move, Grace arranged to marry



Burke, with the agreement that after one year, they could end the marriage if they wanted. When the year was up, Grace is said to have shut herself up in the castle, refusing to come out and sending her husband away.

- 7 When Grace was in her sixties, her sons and brother were taken prisoner in England. Feisty as ever, Grace boldly set sail for England and visited the queen there, asking for their release. It must have been a sight to see: Grace the pirate, clothed in her finest, standing there among England's richly dressed ladies and gentlemen of the court.
- 8 But amazingly, the queen seemed to take a liking to Grace, and they became allies of sorts. The queen agreed to the release of Grace's family, and Grace agreed to fight for the queen's interests at sea.
- 9 Perhaps the Queen of England felt that Grace's skills at sea would serve England well. Or perhaps she recognized in Grace the rare spirit of independence that she herself possessed. Either way, Grace lived out the rest of her life sailing the seas, just as she had always wanted to.

Read this passage, which goes with the previous passage. Then answer the questions that follow.

Grace O'Malley

- 1 Born in a castle close to the sea
In the long-ago year of 1530,
Was a fierce little babe named
Grace O'Malley.
- 5 A proper young lady she did not want to be
And she chopped off her hair so she could sail the high seas.
Grace learned to manage a great ship or two
And lead with great skill the unruly crew.
- As a result of life's cruel fates
- 10 Grace moved with her people and built new gates.
She watched the sea with an eagle eye
Ships paid her taxes or did not go by.
- Grace met with a queen dressed in her best
To save some family from early eternal rest.
- 15 The queen and Grace became friends
And remained so until their ends.



1 The main conflict in “The Pirate Queen” is between Grace and

- A herself.
- B society.
- C nature.
- D family.

2 Which detail from “The Pirate Queen” best supports the author’s perspective that Grace O’Malley was a courageous leader?

- F “When her mother refused to let her go, saying that the sea was no place for young ladies, Grace angrily cut off her long hair in protest.”
- G “With no husband and no business, Grace decided to take several hundred faithful followers and set up her own pirate fortress on Clare Island, off the coast of Ireland.”
- H “In a clever business move, Grace arranged to marry Burke, with the agreement that after one year, they could end the marriage if they wanted.”
- J “Either way, Grace lived out the rest of her life sailing the seas, just as she had always wanted to.”

3 In “The Pirate Queen,” how did the author mainly structure the information in the selection?

- A by comparing O’Malley to other pirates of the time
- B by organizing the events of O’Malley’s life in sequential order
- C by describing the problems O’Malley faced as a female pirate
- D by explaining what caused O’Malley to set up her own fortress



4 Explain why Grace O'Malley felt the need to rebel. Provide evidence from the passages to support your answer.



Read this passage. Then answer the questions that follow.

The Okmulgee Pecan Festival

- 1 Every year something big happens in Okmulgee, Oklahoma. Thousands of guests flock to the town. How does this small place lure so many visitors? Simple. Each June they bake the world's biggest pecan pie. Then they invite everyone in the state to come enjoy a piece! The result is a fun time and full stomachs for everyone.
- 2 Okmulgee lies just off US Highway 75. It's a hop, skip, and a jump from Tulsa, and it's a short two-hour drive from Oklahoma City. Most of the time, Okmulgee is a quiet, little town. However, that changes each June when the Okmulgee Pecan Festival opens. It transforms the town into one of Oklahoma's most famous sites.
- 3 Although the festival has gone on for years as a local celebration, it didn't become famous until the late 1980s. In the early 1980s, Okmulgee held a friendly contest with a town in Georgia. The two towns competed to see who could make the largest pecan pie. They passed the title back and forth many times over the years.
- 4 Then in 1989, Okmulgee became serious about the competition. The town invited people from the local campus of Oklahoma State University to help. Together the town and the school's culinary (cooking) department claimed a big victory.
- 5 The winning pie measured nearly 42 feet across. That is about as long as a school bus. It weighed 14 tons. That's heavier than a full-grown African elephant! The list of ingredients included 77,700 cups of flour and more than 64,000 eggs. The main ingredient, of course, was more than 3,000 pounds of shelled pecans.
- 6 Since 1989, Okmulgee has claimed more pecan prizes. It now owns world records for largest pecan brownie, largest pecan cookie, and biggest pecan party. Its festival is famous throughout the state.
- 7 Kris Williams, who led the 2004 festival planning team, wants to keep it that way. "Our festival has long been one of the best in the state," he said. "We want to keep it one of the best."



- 8 To reach that goal, the planning team keeps adding to the festival. The festival now boasts more than the giant pie. Live music, arts and crafts booths, and a carnival are part of the annual event. There is surely something at the festival to satisfy everyone's craving!

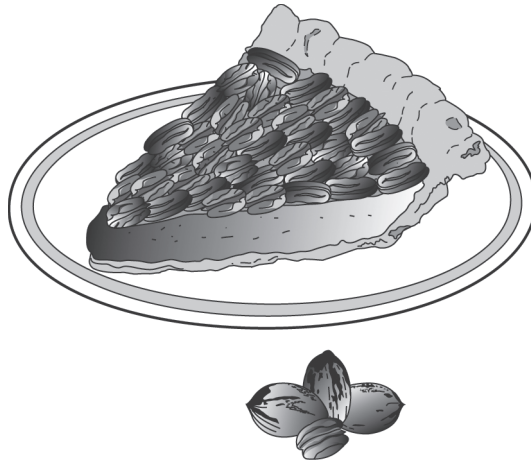

5 What is the main idea of paragraphs 6 through 8?

- A** The Okmulgee Pecan Festival has been held since 1989 and owns world records for the largest pastries ever baked.
- B** The Okmulgee Pecan Festival appeals to a wide audience because there are many different activities.
- C** The Okmulgee Pecan Festival has a reputation for being an outstanding festival because of constant efforts by the planning teams.
- D** The Okmulgee Pecan Festival planning team meets every year to make sure the festival continues to be the best in the state.



6 Which fact from the passage best supports the argument that the Okmulgee Pecan Festival is one of the best in the state?

- F "The result is a fun time and full stomachs for everyone."
- G "Together the town and the school's culinary (cooking) department claimed a big victory."
- H "That's heavier than a full-grown African elephant!"
- J "It now owns world records for largest pecan brownie, largest pecan cookie, and biggest pecan party."

7 Which detail would be the least important to include in a summary of this passage?

- A Kris Williams led the planning team in 2004.
- B Each year, thousands of tourists visit Okmulgee for the pecan festival.
- C Since 1989, the pecan festival has claimed other prizes for Okmulgee.
- D The Okmulgee Pecan Festival is held each year during the month of June.

8 The tone of the passage is mainly

- F curious.
- G persuasive.
- H welcoming.
- J enthusiastic.



A student wrote a report on the famous performer Will Rogers. Read the first part of the report, think about what suggestions you would make, and then answer the question.

The Life of Will Rogers—Part 1

1 In the early 1920s, people needed something to make them smile. The events of
2 World War I remained fresh in American minds, and many people had suffered
3 through illness during a terrible flu epidemic. To make matters worse, people was
4 worried about their jobs. Into this gloomy picture rode Will Rogers. Rogers did
5 more than just make people smile; he made them laugh out loud. His charm and
6 humor made him Americas' favorite cowboy.

7 William Penn Adair Rogers was born in Oklahoma in 1879. Rogers was not sure
8 what kind of career he wanted. He decided not to make a decision right away.
9 Instead, Rogers spent his early adult years traveling to different places and
10 working different jobs. In 1902, he traveled to South Africa where he trained
11 horses for the British Army. He also performed as a trick roper in "Texas Jack's
12 Wild West Circus." He called himself the "Cherokee Kid" for this show.

9 What change, if any, should be made to the verb was worried in lines 3 and 4?

- A** are worried
- B** am worried
- C** were worried
- D** no change



Read the next part of the report, think about what suggestions you would make, and then answer the question.

The Life of Will Rogers—Part 2

13 Rogers continued performing as a trick roper even after he returned to the United
14 States. For nearly ten years, he traveled with the Wirth Brothers Circus. Then, in
15 1915, he received a lucky offer. Legendary showman Florenz Ziegfeld asked
16 Rogers to appear in one of his stage shows. The show was called the Ziegfeld
17 Follies. The appearance was supposed to last only one week, but Rogers was a big
18 hit with the crowds. Ziegfeld asked him to stay with the show, and he continued
19 performing in the follies for several months.

20 Rogers did excellent rope tricks, but he was more popular for his humor than his
21 roping. Rogers realized that performing in the follies was different from doing
22 tricks for the circus. The circus traveled from town to town. Even when it played
23 the same town for several days different people watched the shows. This meant
24 Rogers could perform it over and over again.

10 What change, if any, should be made to days different in line 23?

- F days, different
- G days: different
- H days; different
- J no change



¿Qué aprende el estudiante?

Los estudiantes en 6.º grado desarrollan la comprensión de números enteros. Usan esta comprensión para desarrollar facilidad en la suma y resta de números enteros. También amplían su comprensión de fracciones, decimales y números mixtos para resolver problemas matemáticos y de la vida real que implican multiplicaciones y divisiones. Los estudiantes representan situaciones de la vida real usando expresiones, ecuaciones y desigualdad que implican números variables y racionales. También amplían su comprensión de igualdades y usan esta comprensión para resolver problemas matemáticos y de la vida real. Los estudiantes amplían su comprensión de formas bidimensionales y usan esta comprensión para resolver problemas matemáticos y de la vida real que implican área, longitud y medida de ángulos. Los estudiantes representan y analizan datos y desarrollan la comprensión de probabilidades.

¿Cómo puede ayudar al estudiante en su hogar?

- Manténgase positivo acerca de las matemáticas. Si usted es positivo, es más probable que su estudiante tenga una actitud positiva.
- Todos los días, pídale a su estudiante que resuma su clase de Matemáticas y le enseñe el concepto que aprendió ese día.
- Hágle a su estudiante preguntas sobre matemáticas de la vida real.
- Pídale que explique cómo sabe que sus respuestas son correctas.
- Investigue los temas de matemáticas que hay en diferentes carreras profesionales.

Preguntas de ejemplo para hacerle al estudiante de sexto grado:

- *En la tienda de comestibles:* ¿Qué tamaño de este artículo es una mejor compra?
- *En la tienda:* ¿La media, mediana o moda me darán el mejor cálculo de lo que pagaría por cada uno de estos artículos? ¿Por qué crees eso?
- *De camino a casa:* Si conduzco a 50 mph y la casa está a 20 millas, ¿cuánto tiempo me va a tomar a llegar allí?
- *Conversación sobre el clima:* ¿Cuántos grados cambió la temperatura en las últimas horas/días/semanas/meses?
- *En la feria:* Si cada atracción cuesta \$1.25, ¿a cuántas atracciones puedo subir si tengo un total de \$20?
- *En el hogar:* Encuentra el área total de nuestro piso.

Preguntas de práctica de Matemáticas

La evaluación de Matemáticas de 6.º grado de OSTP consiste en preguntas con selección de respuesta (opciones múltiples) y elementos mejorados por tecnología (TEI) diseñados para medir nuestros Calificaciones Académicos de Oklahoma. Las preguntas de práctica que aparecen aquí representan los tipos de preguntas e interacciones que el estudiante verá cuando rinda el examen estatal. Los exámenes están diseñados para ser administrados en una computadora y presentan una variedad de herramientas y preguntas interactivas más atractivas y en consonancia con las prácticas de aprendizaje y enseñanza del siglo XXI. Se puede acceder a la plataforma usando la información que se muestra a continuación:

Página web: <https://okpracticetest.cognia.org/student/login>

No se requieren credenciales de acceso para el examen de práctica. Utilice el menú desplegable debajo de “Select a Test” (Seleccione una prueba) para seleccionar un examen de práctica de la OSTP. Luego, haga clic en “Go” (Ir).

Nota: Si se requieren credenciales de acceso, elimine el caché de su navegador y vuelva a cargar el examen de práctica.

El desempeño del estudiante en los temas de muestra proporcionados en la plataforma y en esta guía no anticipa su desempeño general en la evaluación del OSTP. El propósito de los temas de muestra es permitir que los estudiantes y los padres se familiaricen con los tipos de preguntas que podrían encontrar. La explicación de por qué una respuesta en particular es correcta o incorrecta se encuentra al final de esta guía con las respuestas.

Los estudiantes de 6.º grado tendrán acceso a una hoja de referencia así como a una calculadora científica para usar durante la evaluación de Matemáticas.

La hoja de referencia está disponible en oklahoma.onlinehelp.cognia.org/reference-sheets/. Para conocer la política sobre la calculadora, visite <https://sde.ok.gov/documents/ostp-accommodation-manuals-companion-documents>.

Para obtener más información sobre los calificaciones o la evaluación de Matemáticas para 6.º grado, lea las especificaciones de los temas y los exámenes en https://sde.ok.gov/sites/default/files/documents/files/OK_20-21_TIS_Math_G6_ADA.pdf.



Instrucciones

Lee cada pregunta y escoge la mejor respuesta. Luego, marca tu respuesta en el documento de respuestas. Asegúrate de encontrar el número de la pregunta en el documento de respuestas que coincida con el número de pregunta en el examen de Matemáticas.

1 Una bolsa contiene 12 tejas amarillas y 12 tejas azules. Un estudiante elegirá una teja de la bolsa sin mirar. ¿Qué palabra(s) describe(n) la probabilidad de elegir una teja azul de la bolsa?

- A probable
- B certero
- C imposible
- D igualmente probable

2 En una encuesta de 292 estudiantes, aproximadamente el 9.9 % ha asistido a más de una obra teatral. ¿Cuál es el número más cercano a la cantidad de estudiantes de la encuesta que ha asistido a más de una obra teatral?

- F 3 estudiantes
- G 10 estudiantes
- H 20 estudiantes
- J 30 estudiantes



- 3** Dos líneas se intersectan en el diagrama que se muestra a continuación.

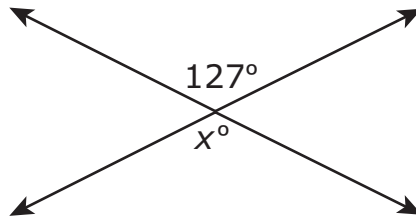

¿Cuál es el valor de x ?

- A 37
- B 53
- C 127
- D 217



- 4** La tabla muestra la cantidad total de fotografías que Cal tomó antes del final de cada semana.

Las fotografías de Cal

Semana (s)	Cantidad total de fotografías
1	4
2	8
3	12
4	16

Según este patrón, ¿qué expresión se puede utilizar para encontrar la cantidad total de fotografías que Cal tomó antes del final de s semanas?

- F** $2 \cdot s$
G $4 \cdot s$
H $s + 12$
J $4 \cdot s + 4$



Usa la información para responder las dos preguntas siguientes.

Se muestran tres expresiones.

Expresión 1	$-6 + 4$
Expresión 2	$1.5(9 - 7)$
Expresión 3	$4.6 \div 2$

5 ¿Qué línea de números representa la Expresión 1?

A

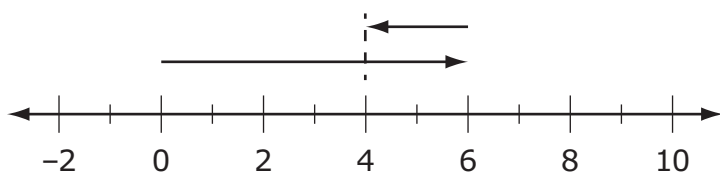

B

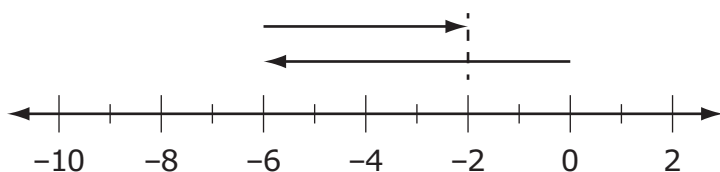

C

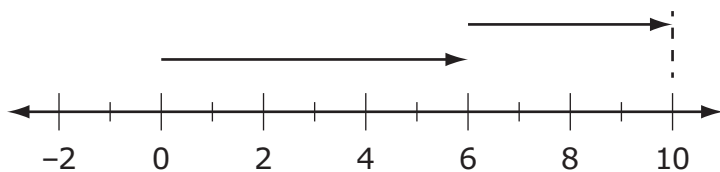

D

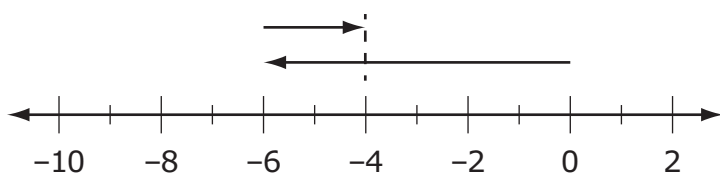



6 ¿Cuál es la suma de la Expresión 2 y la Expresión 3?

F 3.8

G 5.3

H 7.3

J 17.3



7

Antonie creó la figura que se muestra usando cuatro triángulos isósceles y un rectángulo.

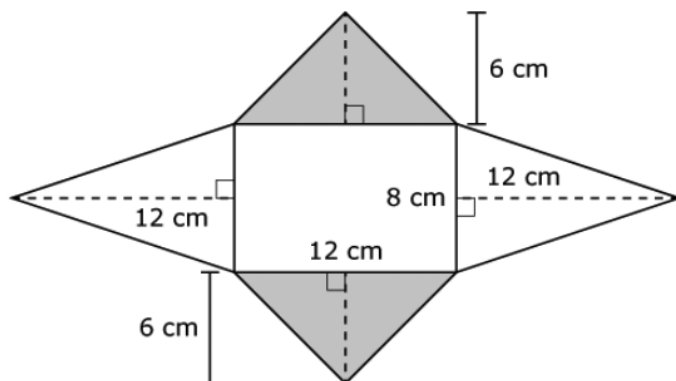

Selecciona el número de cada medida para completar las oraciones. Para seleccionar un número, haz clic en el menú y luego haz clic en el número deseado. Para elegir un número diferente, haz clic en el menú y luego haz clic en el número nuevo.

El área de cada triángulo sombreado es centímetros cuadrados (cm²).

- 9
- 18
- 36
- 72

El área de cada triángulo no sombreado es centímetros cuadrados (cm²).

- 20
- 40
- 48
- 96

El área total de la figura es centímetros cuadrados (cm²).

- 40
- 48
- 96
- 180
- 264



8

Mover los números enteros a los espacios en orden desde el más pequeño al más grande. Para mover un número entero, haz clic y sostén el número entero y luego muévelo hasta el espacio deseado. Para cambiar un número entero, haz clic y sostenlo y luego muévelo de regreso al final.



- 7
- 8
- 0
- 6

9

Trevor hace girar el puntero en cada una de estas ruletas.

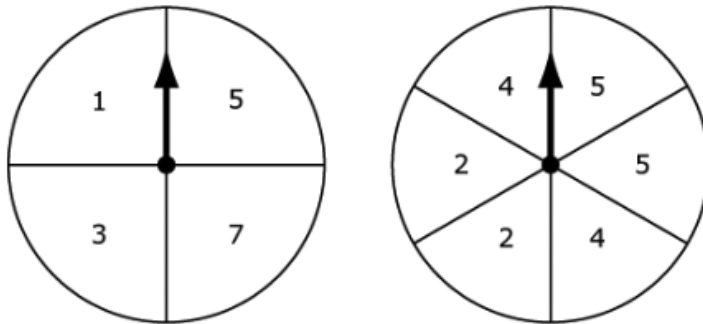

Selecciona los eventos (ruleta izquierda, ruleta derecha) que son miembros del espacio de muestra para los giros de Trevor. Para seleccionar un evento, haz clic en el evento. Para deseleccionar el evento, haz clic en este de nuevo.

- | | | | |
|------|-------------------------------|-----------------------------|---------------------------|
| 2, 2 | 1, 3 | número impar,
número par | 3, 4 |
| 7, 1 | número impar,
número impar | 5, 5 | número par,
número par |



10

Haz coincidir la expresión de la columna izquierda con cada expresión equivalente de la columna derecha. Para conectar las expresiones, haz clic en una expresión de la columna izquierda y luego en una expresión de la columna derecha, y una recta se dibujará automáticamente entre ellas. Para eliminar la conexión, mantén el cursor sobre la recta hasta que quede en rojo y luego haz clic en ella. Cada expresión de la columna izquierda coincide con solo una expresión de la columna derecha.

$5(6 + 8)$

$48 + 30$

$(5 + 6) \times 8$

$5 + 48$

$6 \times 5 + 8$

$40 + 48$

$8 + 30$

$6(5 + 8)$

$40 + 30$

$5 + 6 \times 8$



Blanco

CLAVES DE RESPUESTAS

English Language Arts		
Number	Reporting Category	Item Distractor Rationales
1	Critical Reading/Writing	<p>A. Grace did not have a conflict with herself. She was an independent woman and proved she had a mind of her own when she handled her husband's fleet and started her own pirate fortress.</p> <p>B. Correct. During Grace's time, society expected women to marry and have children. Women had very limited rights, and though Grace was supposed to inherit a portion of his property, the law was not enforced. Grace fought against these laws of society when she became a pirate.</p> <p>C. Though Grace spent a great deal of time on the sea with her businesses, there is nothing in the selection that indicates there was any conflict between her and nature.</p> <p>D. Although Grace's mother would not allow Grace to sail with her father, the main conflict that Grace had was with society, not her family.</p>
2	Critical Reading/Writing	<p>F. This evidence might show that she was courageous to go up against her mother by cutting off her hair, but it does not show that she was a courageous leader.</p> <p>G. Correct. A person who will go out on her own without any resources to help her and to establish her own fortress while being responsible for hundreds of others is an example of a courageous person.</p> <p>H. This evidence does not demonstrate her courageous leadership abilities, just her business acuity.</p> <p>J. This does not show her courageous leadership abilities but does show a fulfillment of her lifelong dream.</p>
3	Critical Reading/Writing	<p>A. The passage does not detail a comparison of O'Malley to other pirates other than her station in life as a female, so this is not how the passage is structured overall.</p> <p>B. Correct. Since this is a biography about O'Malley's life, the selection is organized with dates and transition words to provide a sequential order about her life.</p> <p>C. The passage does infer some problems that O'Malley faced because she was a female, but this is not how the passage is structured overall.</p> <p>D. The passage does detail why O'Malley made the decision to set up her own pirate fortress, but this is not how the passage is structured overall.</p>

English Language Arts

Number	Reporting Category	Item Distractor Rationales	
4	Critical Reading/Writing	Score	Description
		2	The response fulfills the requirements of the task by explaining why Grace O'Malley felt the need to rebel and includes relevant details to support the response.
		1	The response fulfills the requirements of the task by explaining or attempting to explain why Grace O'Malley felt the need to rebel, or the response provides incomplete or irrelevant evidence from the passage to support a valid explanation.
		0	The response does not fulfill the requirements of the task. The response is incorrect, irrelevant, or missing.
		Blank	
			<p>Possible Response:</p> <ul style="list-style-type: none"> Grace felt it was important to take direct actions against whoever or whatever she thought was being unfair. <p>Possible Evidence for Support:</p> <p>She cut her hair off when her mother told her she could not go with her father because that was not ladylike behavior.</p> <ul style="list-style-type: none"> “When her mother refused to let her go, saying that the sea was no place for young ladies, Grace angrily cut off her long hair in protest.” (paragraph 2) <p>She robbed the English merchant ships if they didn't pay a fee for safe passage because of the laws not allowing the Irish to transport goods at sea.</p> <ul style="list-style-type: none"> “Whenever a merchant ship would pass by on its way to trade at the large port of Galway, Grace would sail out in one of her fastest galleys, intercept the ship, and demand that they pay a fee for safe passage. If they refused, she would signal her men to board the ship and take its cargo.” (paragraph 4) <p>She went to a remote island and set up her own pirate business because of the laws ignoring women's rights to own property.</p> <ul style="list-style-type: none"> “With no husband and no business, Grace decided to take several hundred faithful followers and set up her own pirate fortress on Clare Island, off the coast of Ireland.” (paragraph 5) <p>When her sons and brothers were taken as prisoners to England, she went in person to ask the queen for their release.</p> <ul style="list-style-type: none"> “Feisty as ever, Grace boldly set sail for England and visited the queen there, asking for their release.” (paragraph 7) <p>Other responses are acceptable if supported by relevant details from the text.</p>
5	Reading/Writing Process	<p>A. This is a detail from these paragraphs, not the main idea.</p> <p>B. This is a detail from these paragraphs, not the main idea.</p> <p>C. Correct. This statement provides the main idea of paragraphs 6–8 as they detail the festival's accomplishments and the commitment of the planning committee.</p> <p>D. This is a detail from these paragraphs, not the main idea.</p>	
6	Critical Reading/Writing	<p>F. This claim does not support the argument that this festival is the best in the state.</p> <p>G. This claim does not support the argument that this festival is the best in the state.</p> <p>H. This claim does not support the argument that this festival is the best in the state.</p> <p>J. Correct. Winning world records supports that the festival must be one of the best in the state.</p>	

English Language Arts

Number	Reporting Category	Item Distractor Rationales
7	Reading/Writing Process	<p>A. Correct. Who led the team in 2004 is not an important detail to include in a summary about this festival and what makes it unusual.</p> <p>B. This detail is important because it provides the reader with the enormity of the attendance at the festival.</p> <p>C. This detail is important because it provides the length of time that the festival has been receiving prizes.</p> <p>D. This detail is important because it provides the time of year the festival is available.</p>
8	Critical Reading/Writing	<p>F. There may be some curiosity by the readers as they first begin to read about this huge pie, but the tone of the passage is not “curious.”</p> <p>G. This passage is not trying to persuade anybody to do or believe anything.</p> <p>H. Though the passage is definitely upbeat in regards to inviting everyone in the state to share in a piece of the pie, the tone “welcoming” does not describe the passage overall.</p> <p>J. Correct. The passage reflects a tone of “enthusiasm” throughout as it describes the history and accomplishments of the festival.</p>
9	Language	<p>A. Because the subject “people” is plural and the sentence is in the past tense, the use of “are” is incorrect.</p> <p>B. Because the subject “people” is plural and the sentence is in the past tense, the use of “am” is incorrect.</p> <p>C. Correct. For correct subject and verb agreement, the auxiliary “were” is the correct form to use with the past tense verb “worried” to agree with the plural subject “people.”</p> <p>D. Because the subject “people” is plural and the sentence is in the past tense, the use of “was” is incorrect.</p>
10	Language	<p>F. Correct. Because this is a complex sentence, a comma is the correct punctuation for separating the introductory dependent clause from the independent clause.</p> <p>G. Because this is a complex sentence with the dependent clause appearing first, a comma is needed, not a colon.</p> <p>H. Because this is a complex sentence with the dependent clause appearing first, a comma is needed, not a semicolon.</p> <p>J. Because this is a complex sentence with the dependent clause appearing first, a comma is needed to separate the two clauses to avoid a run-on sentence.</p>

Blanco

Matemáticas		
Número	Categoría Reportada	Artículo razones de distracción
1	Datos y probabilidad	A. El estudiante confundió probable e igualmente probable. B. El estudiante no sabía qué significa certero. C. El estudiante no sabía qué significa imposible. D. Correcta. El estudiante demostró capacidad para representar el resultado de un evento con un continuo de probabilidad de imposible a certero.
2	Numero y operaciones	F. El estudiante confundió 10 % con 1 %. G. El estudiante pensó que 10 % era lo mismo que 10 estudiantes. H. El estudiante redondeó 292 a 200. J. Correcta. El estudiante demostró capacidad para aplicar la relación entre las proporciones y los porcentajes para resolver un problema con un contexto de la vida real.
3	Geometría y medidas	A. El estudiante calculó $180 - 127 = 53$ y luego $90 - 53 = 37$. B. El estudiante pensó que los dos ángulos eran suplementarios. C. Correcta. El estudiante demostró habilidad de usar las relaciones entre los ángulos formados por líneas que se intersectan para identificar la medida de un ángulo. D. El estudiante pensó que la diferencia de los dos ángulos debe ser 90.
4	Razonamiento algebraico	F. El estudiante vio que la cantidad total de fotografías se duplicó de la semana 1 a la semana 2. G. Correcta. El estudiante demostró la habilidad de representar una situación de la vida real con una expresión que implica una variable. H. El estudiante agregó los valores de la semana 1 y la semana 2 para obtener 12. J. El estudiante pensó que tenía que sumar el 4 de la semana 1.
5	Numero y operaciones	A. El estudiante confundió $-6 + 4$ y $-6 + 2$. B. Correcta. El estudiante demostró la habilidad de ilustrar una expresión de suma en la línea numérica. C. El estudiante confundió $-6 + 4$ y $6 - 2$. D. El estudiante confundió $-6 + 4$ y $6 + 4$.
6	Razonamiento algebraico	F. El estudiante calculó $1.5 + 2.3$, ignorando $(9 - 7)$. G. Correcta. El estudiante demostró la habilidad de poder evaluar una expresión al aplicar el orden de las operaciones. H. El estudiante tuvo un error de cálculo. J. El estudiante tuvo un error de cálculo.
7	Geometría y medidas	Respuesta correcta: 36; 48; 264
8	Numero y operaciones	Respuesta correcta: -8; -6; 0; 7
9	Datos y probabilidad	Respuesta correcta: impar, par; 3, 4; impar, impar; 5, 5

Matemáticas		
Número	Categoría Reportada	Artículo razones de distracción
10	Razonamiento algebraico	<p>Respuesta correcta:</p> $5(6 + 8)$ $48 + 30$ $(5 + 6) \times 8$ $5 + 48$ $6 \times 5 + 8$ $40 + 48$ $8 + 30$ $6(5 + 8)$ $40 + 30$ $5 + 6 \times 8$

Blanco



HOJA DE RESPUESTAS



ARTES DEL LENGUAJE INGLÉS

- 1 (A) (B) (C) (D)
- 2 (F) (G) (H) (J)
- 3 (A) (B) (C) (D)
- 4 CR
- 5 (A) (B) (C) (D)
- 6 (F) (G) (H) (J)
- 7 (A) (B) (C) (D)
- 8 (F) (G) (H) (J)
- 9 (A) (B) (C) (D)
- 10 (F) (G) (H) (J)

PARE

MATEMÁTICAS

- 1 (A) (B) (C) (D)
- 2 (F) (G) (H) (J)
- 3 (A) (B) (C) (D)
- 4 (F) (G) (H) (J)
- 5 (A) (B) (C) (D)
- 6 (F) (G) (H) (J)
- 7 TEI
- 8 TEI
- 9 TEI
- 10 TEI

PARE



OKLAHOMA
Education